

ちくちくヨーヨープレートでデコする 3種類の大さの巾着

※ちくちくヨーヨープレートの使い方は、製品付属の使い方説明書をご覧ください。



デザイン / 松本直子

<用具>

ちくちくヨーヨープレート <S> <L> <LL>
(選んだデザインに合わせて用意してください)
 スピードひも通し、ぬい針、刺しゅう針、
 はさみ、シームオープナー又はアイロン

<材料>

布地…小サイズ 43×28cm
 …中サイズ 67×39cm
 …大サイズ 77×53cm
 ヨーヨーキルト制作分適宜
 // (別布) 10cm×12cm、4cm×4cm
 リボン …小 66cm、中 90cm、大 100cm
 フェルト (緑) …… 適宜
 ボタン …………… 適宜 (中、大で使用)
 レース …………… 8cm (小で使用)
 25番刺しゅう糸 … 適宜
 クロバー手芸ボンド、ぬい糸

<作り方>

- ① はじめに巾着を作ります。下図を参考に作りたいサイズの大きさにしるしをつけてカットします。縫いしろは全サイズ共通です。

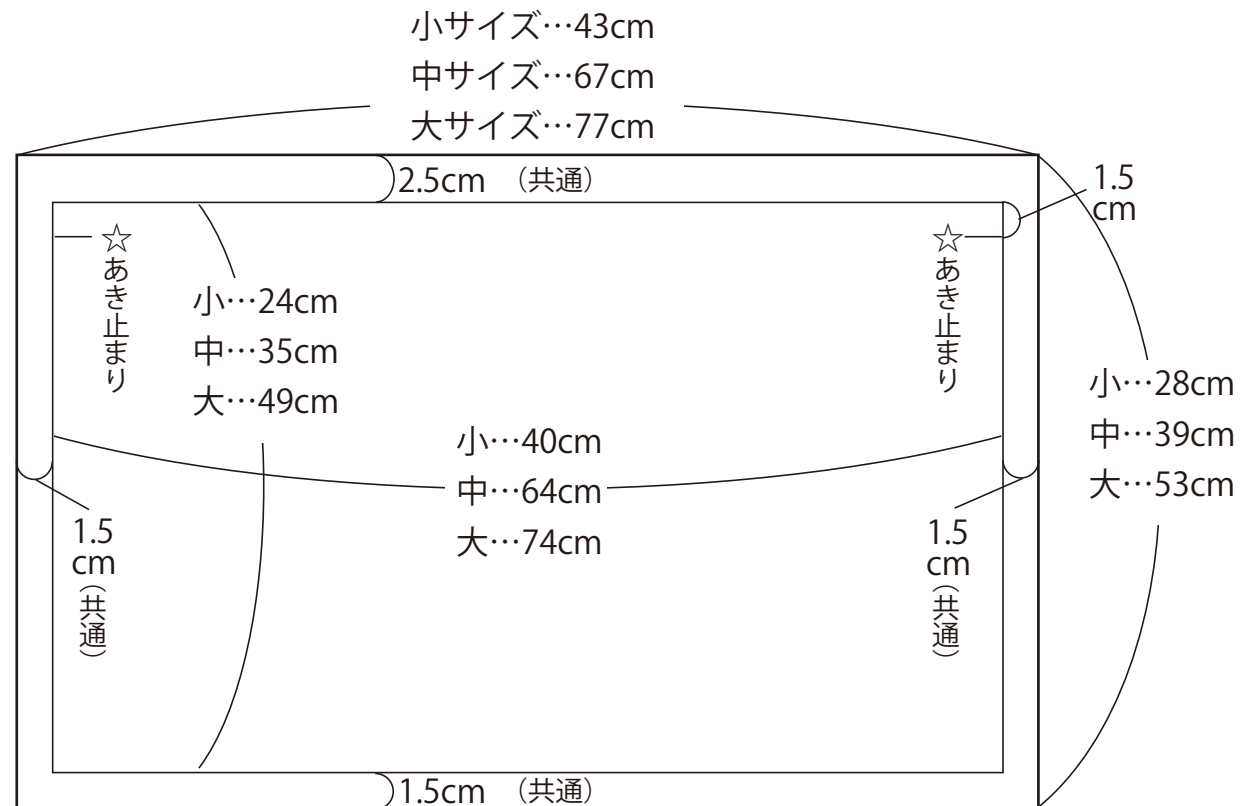

できあがりサイズ

小サイズ…20×24cm、中サイズ…32×35cm、大サイズ…37×49cm

- ② 外表に半分に折り、端から0.5cmのところを☆印まで縫います。(-----の部分)
底の両辺(▲■の部分)をカットします。

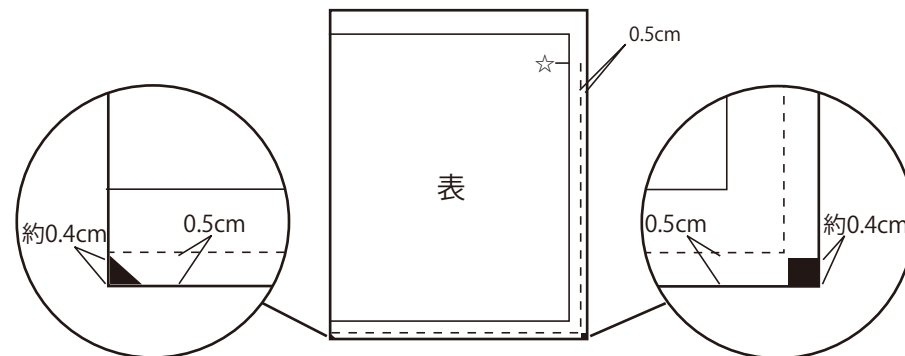

- ③ シームオープナー又はアイロンで、縫った箇所を片側に倒します。

- ④ ひっくり返して中表にし、☆印まで縫います。(-----の部分)

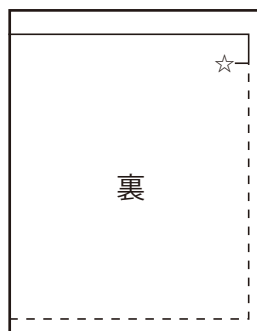

- ⑤ 縫いしろを片側に倒し(図は左側です)、倒した方を約0.5cm、倒さない方を約1.5cmの切り込みを入れた後、右図のように、25番刺しゅう糸3本取でステッチします。(---の部分)

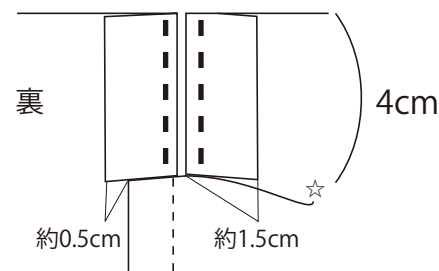

- ⑥ 袋口を右図のように三つ折りにして形を整えた後、25番刺しゅう糸3本取で一周ステッチをかけます。

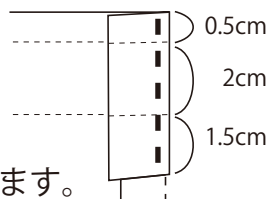

ここまで小、中、大サイズの作り方は共通です

クロバー株式会社

ちくちくヨーヨープレートでデコする 3種類の大きさの巾着2-6

～薄い布の場合、ボンドが反対側の布にくっつかないように間に紙を入れて作業をします～

小サイズ

⑦ 図案を写します。巾着の表に輪郭を描きます。

⑧ アップリケのパーツを作ります。フェルトを型紙通りにカットします。
レースをフェルトのバスケット本体の上部分にボンドで貼り、
レースの端を裏に折り曲げてボンドでとめます。
お花はちくちくヨーヨープレートSで3つ作ります。

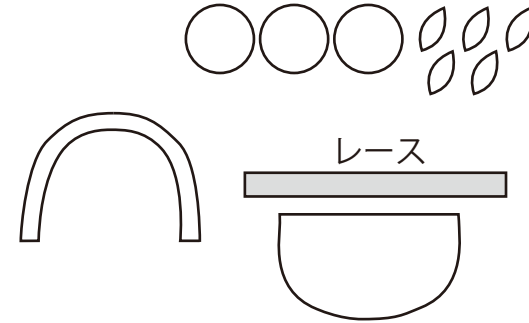

⑨ パーツとヨーヨーを、バスケット持ち手 → バスケット本体 → 葉っぱ → ヨーヨー の順にボンドで貼ります。

⑩ 巾着のひも通し位置に、リボン66cmをスピードひも通しで通し、端を結び完成です。

中サイズ

⑦ 図案を写します。巾着の表に輪郭を描きます。フェルトにも型紙を写し、葉脈を刺しゅう糸でステッチします。

⑧ LLサイズ2個、Lサイズ2個、Sサイズ2個のヨーヨーをちくちくヨーヨープレートで作ります。
カットした葉っぱとヨーヨーを巾着にボンドで貼ります。
ボタンは動かない程度にボンドで仮止めし、乾いたら巾着に縫いつけます。

⑨ 巾着のひも通し位置に、リボン90cmをスピードひも通しで通し、端を結び完成です。

クローバー株式会社

ちくちくヨーヨープレートでデコする 3種類の大きさの巾着3-6

大サイズ

⑦ 図案を写します。巾着の表に輪郭を描きます。茎の部分は25番刺しゅう糸3本取でアウトラインステッチをします。フェルトにも型紙を写し、葉脈を刺しゅう糸でステッチします。

⑧ LLサイズ2個、Lサイズ3個、Sサイズ1個のヨーヨーをちくちくヨーヨープレートで作ります。切り取った葉っぱとヨーヨーを巾着にボンドで貼ります。LLサイズのヨーヨーの上にSサイズのヨーヨーをボンドで貼ります。ボタンは動かない程度にボンドで仮止めし、乾いたら巾着に縫いつけます。

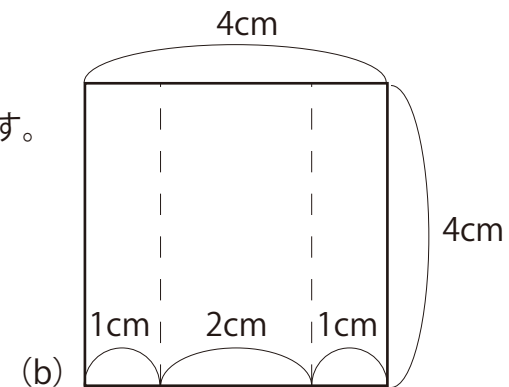

⑨ リボンパーツを作ります。

10cm×12cm (a) と4cm×4cm (b) の別布を用意します。

(a) の布を右図の (- - - -) の線で折って中表にし、(- - - -) の部分をあき口をあけて縫います。

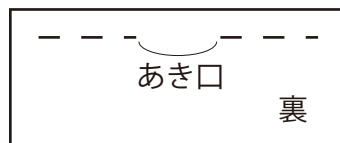

縫い代を割って中央にし、(あ) 端を縫います。(い)

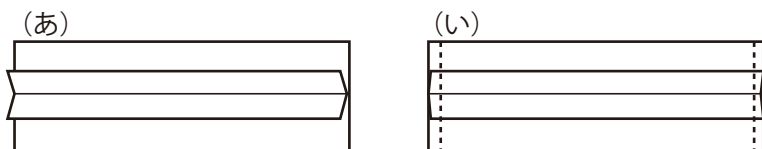

ひっくり返して外表にし、あき口をまつります。

リボンの中心にひだがつくように折り中心を仮止めします。

(b) の布を3つ折りにし、リボンの中心部分を巻いて後ろで縫いとめます。

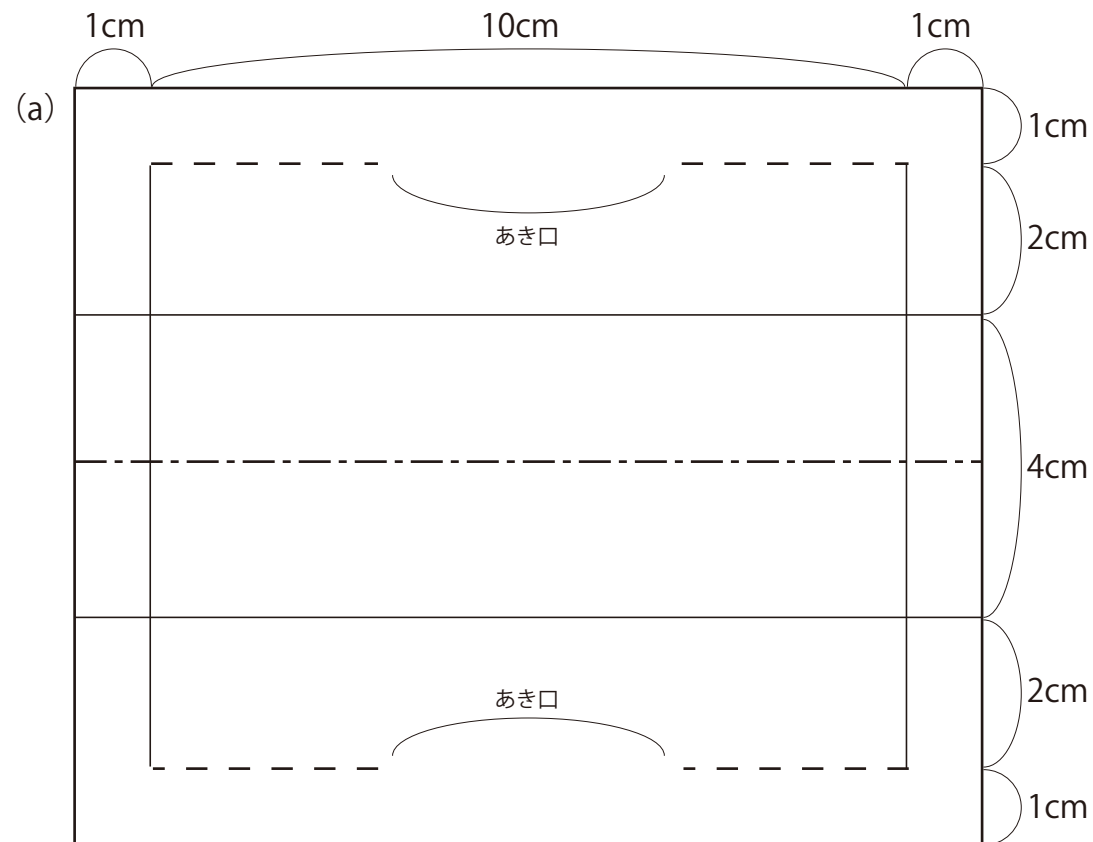

⑩ ⑨のリボンパーツを巾着に縫い止めて、巾着のひも通し位置に、リボン100cmをスピードひも通しで通し、端を結び完成です。

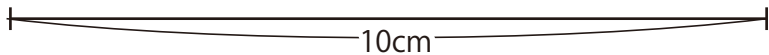

巾着 中サイズ

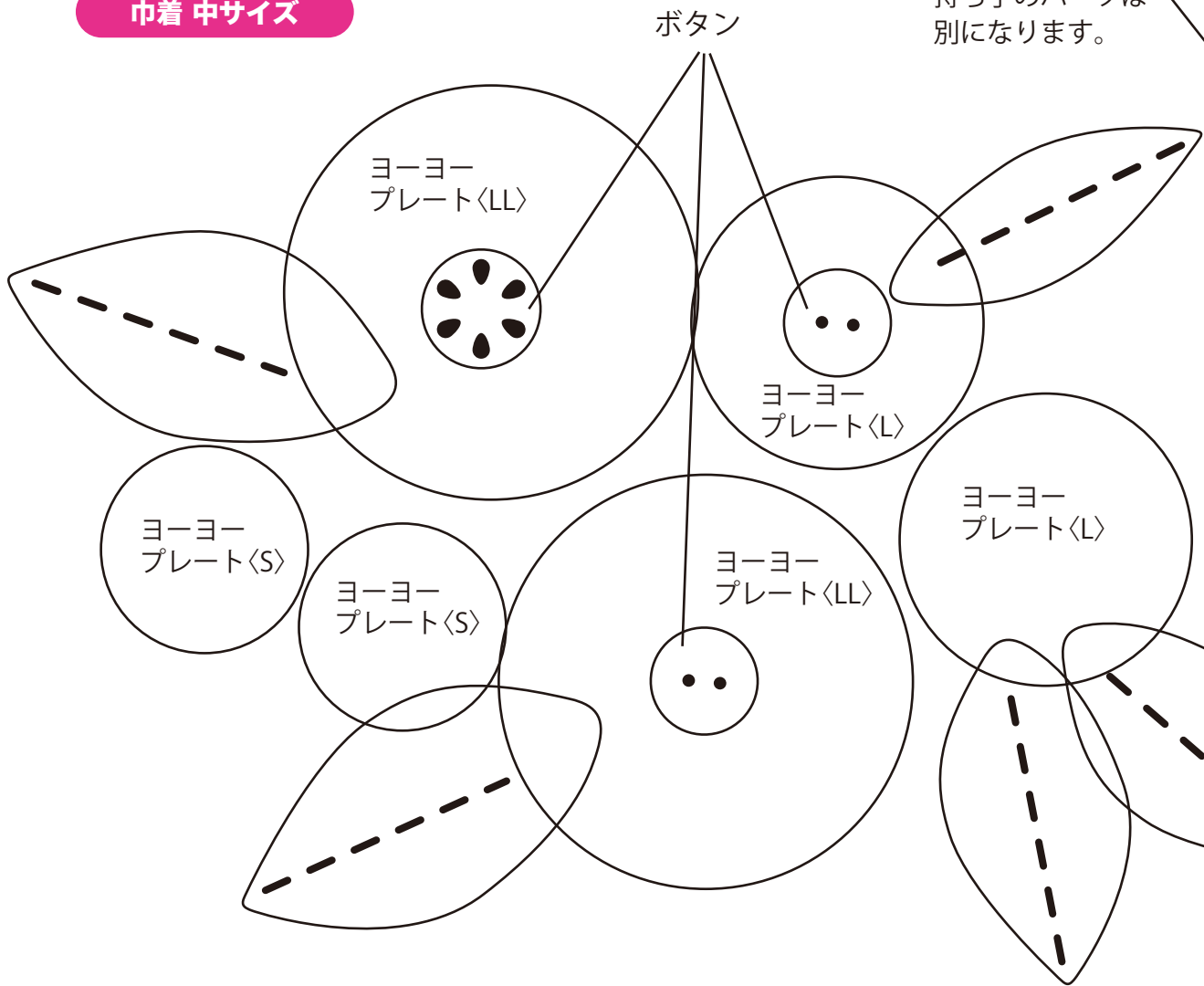

バスケットの本体と持ち手のパーツは別になります。

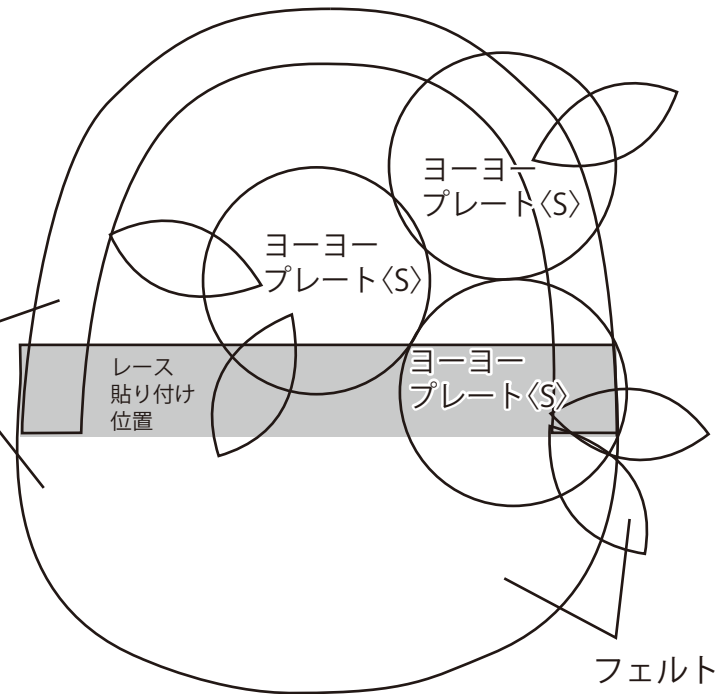

巾着 小サイズ

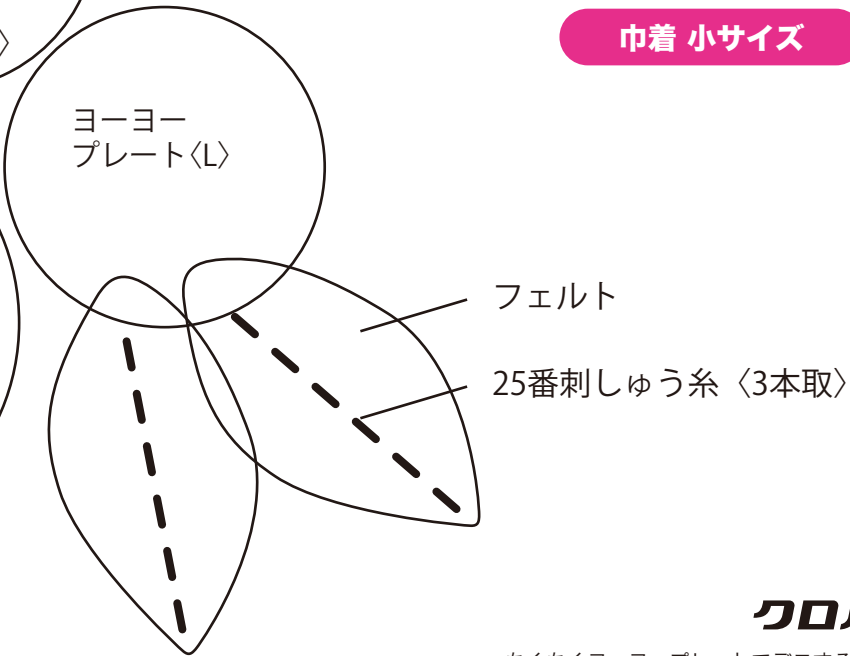

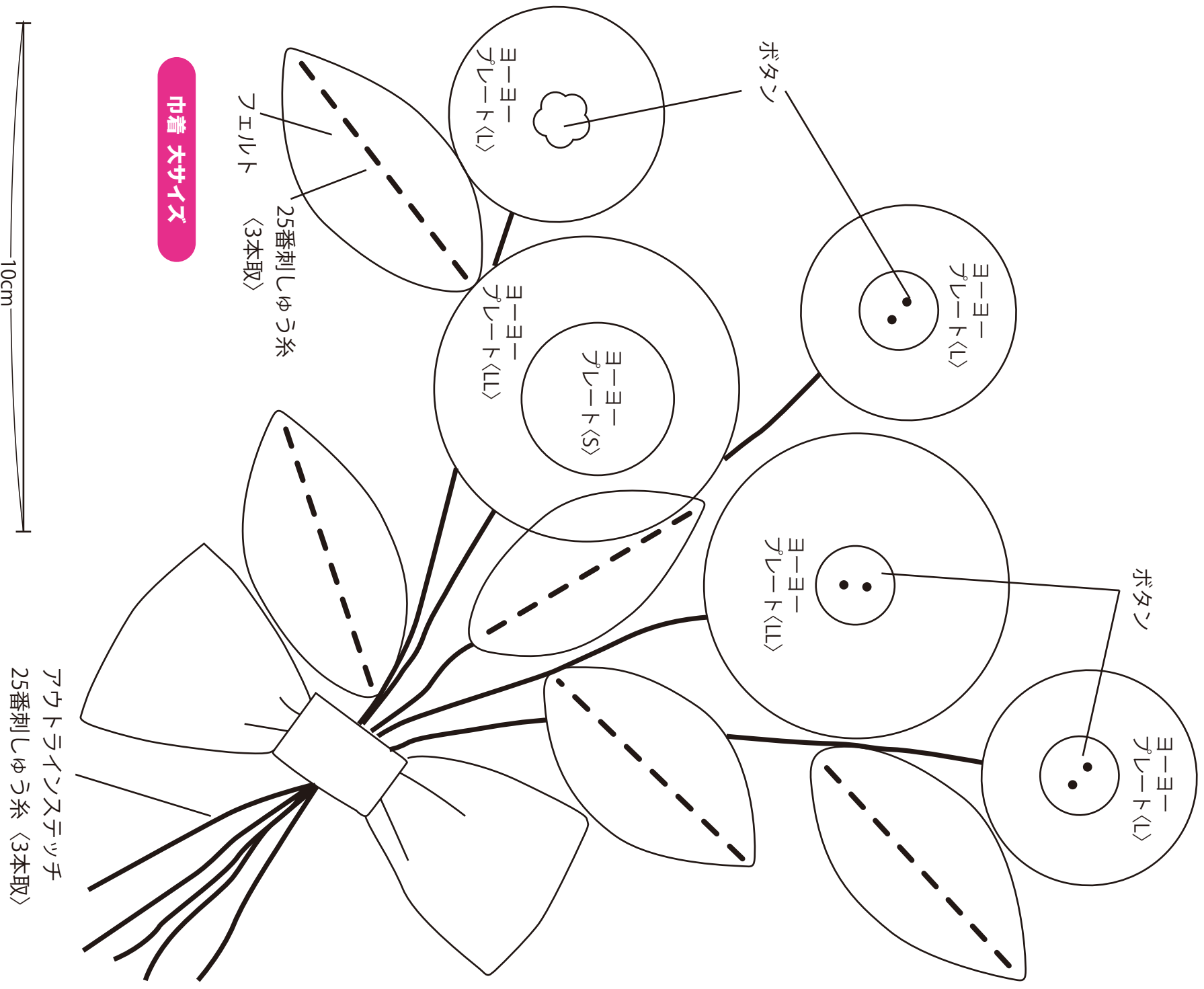

中着 大サイズ

10cm

アウトラインステッチ
25番刺しゅう糸 <3本取>

コロビー株式会社

ちくちくヨーヨープレートでデコする 3種類の大きさの中着 6-6